

INSTRUCTIONS ORIGINALES

FEIDER MACHINES

MANUEL D'INSTRUCTIONS

PONCEUSE A BANDE

Mode : FPB1200



**AVERTISSEMENT: LIRE LES INSTRUCTIONS AVANT
L'UTILISATION DE LA MACHINE**

BUILDER SAS

32, rue Aristide Bergès - ZI 31270 Cugnaux – France

MADE IN PRC 2021



1. AVERTISSEMENTS DE SECURITE

Avertissements de sécurité généraux pour l'outil électrique



AVERTISSEMENT Lire tous les avertissements de sécurité, les instructions, les illustrations et les spécifications fournis avec cet outil électrique. *Ne pas suivre les instructions énumérées ci-dessous peut provoquer un choc électrique, un incendie et/ou une blessure sérieuse.*

Conserver tous les avertissements et toutes les instructions pour pouvoir s'y reporter ultérieurement.

Le terme "outil électrique" dans les avertissements fait référence à votre outil électrique alimenté par le secteur (avec cordon d'alimentation) ou votre outil électrique fonctionnant sur batterie (sans cordon d'alimentation).

1) Sécurité de la zone de travail

a) **Conserver la zone de travail propre et bien éclairée.** *Les zones en désordre ou sombres sont propices aux accidents.*

b) **Ne pas faire fonctionner les outils électriques en atmosphère explosive, par exemple en présence de liquides inflammables, de gaz ou de poussières.** *Les outils électriques produisent des étincelles qui peuvent enflammer les poussières ou les fumées.*

c) **Maintenir les enfants et les personnes présentes à l'écart pendant l'utilisation de l'outil électrique.** *Les distractions peuvent vous faire perdre le contrôle de l'outil.*

2) Sécurité électrique

a) **Il faut que les fiches de l'outil électrique soient adaptées au socle. Ne jamais modifier la fiche de quelque façon que ce soit. Ne pas utiliser d'adaptateurs avec des outils électriques à branchement de terre.** *Des fiches non modifiées et des socles adaptés réduisent le risque de choc électrique.*

b) **Éviter tout contact du corps avec des surfaces reliées à la terre telles que les tuyaux, les radiateurs, les cuisinières et les réfrigérateurs.** *Il existe un risque accru de choc électrique si votre corps est relié à la terre.*

c) **Ne pas exposer les outils électriques à la pluie ou à des conditions humides.** *La pénétration d'eau à l'intérieur d'un outil électrique augmente le risque de choc électrique.*

d) **Ne pas maltraiter le cordon. Ne jamais utiliser le cordon pour porter, tirer ou débrancher l'outil électrique. Maintenir le cordon à l'écart de la chaleur, du lubrifiant, des arêtes vives ou des parties en mouvement.** *Des cordons endommagés ou emmêlés augmentent le risque de choc électrique.*

e) **Lorsqu'on utilise un outil électrique à l'extérieur, utiliser un prolongateur adapté à l'utilisation extérieure.** *L'utilisation d'un cordon adapté à l'utilisation extérieure réduit le risque de choc électrique.*

f) **Si l'usage d'un outil électrique dans un emplacement humide est inévitable, utiliser une alimentation protégée par un dispositif à courant différentiel résiduel (RCD).** *L'usage d'un RCD réduit le risque de choc électrique.*

NOTE Le terme "dispositif à courant résiduel (RCD)" peut être remplacé par le terme "disjoncteur détecteur de fuites à la terre (GFCI, ground fault circuit interrupter)" ou "interrupteur de circuit de fuite à la terre (ELCB, earth leakage circuit breaker)".

3) Sécurité des personnes

a) **Rester vigilant, regarder ce que vous êtes en train de faire et faire preuve de bon sens dans votre utilisation de l'outil électrique. Ne pas utiliser un outil électrique lorsque vous êtes fatigué ou sous l'emprise de drogues, de l'alcool ou de médicaments.** *Un moment d'inattention en cours d'utilisation d'un outil électrique peut entraîner des blessures graves.*

b) **Utiliser un équipement de protection individuelle. Toujours porter une protection pour les yeux.** *Les équipements de protection individuelle tels que les masques contre les poussières, les chaussures de sécurité antidérapantes, les casques ou les protections auditives utilisés pour les conditions appropriées réduisent les blessures.*

c) **Éviter tout démarrage intempestif. S'assurer que l'interrupteur est en position arrêt avant de brancher l'outil au secteur et/ou au bloc de batteries, de le ramasser ou de le porter.** *Porter les outils électriques en ayant le doigt sur l'interrupteur ou brancher des outils électriques dont l'interrupteur est en position marche est source d'accidents.*

d) **Retirer toute clé de réglage avant de mettre l'outil électrique en marche.** *Une clé laissée fixée sur une partie tournante de l'outil électrique peut donner lieu à des blessures.*

e) **Ne pas se précipiter. Garder une position et un équilibre adaptés à tout moment.**

Cela permet un meilleur contrôle de l'outil électrique dans des situations inattendues.

f) **S'habiller de manière adaptée. Ne pas porter de vêtements amples ou de bijoux.**

Garder les cheveux et les vêtements à distance des parties en mouvement. *Des vêtements amples, des bijoux ou les cheveux longs peuvent être pris dans des parties en mouvement.*

g) **Si des dispositifs sont fournis pour le raccordement d'équipements pour l'extraction et la récupération des poussières, s'assurer qu'ils sont connectés et correctement utilisés.** *Utiliser des collecteurs de poussière peut réduire les risques dus aux poussières.*

h) **Rester vigilant et ne pas négliger les principes de sécurité de l'outil sous prétexte que vous avez l'habitude de l'utiliser.** *Une fraction de seconde d'inattention peut provoquer une blessure grave.*

4) Utilisation et entretien de l'outil électrique

a) **Ne pas forcer l'outil électrique. Utiliser l'outil électrique adapté à votre application.** *L'outil électrique adapté réalise mieux le travail et de manière plus sûre au régime pour lequel il a été construit.*

b) **Ne pas utiliser l'outil électrique si l'interrupteur ne permet pas de passer de l'état de marche à arrêt et inversement.** *Tout outil électrique qui ne peut pas être commandé par l'interrupteur est dangereux et il faut le réparer.*

c) **Débrancher la fiche de la source d'alimentation et/ou enlever le bloc de batteries, s'il est amovible, avant tout réglage, changement d'accessoires ou avant de ranger l'outil électrique.** *De telles mesures de sécurité préventives réduisent le risque de démarrage accidentel de l'outil électrique.*

d) **Conserver les outils électriques à l'arrêt hors de la portée des enfants et ne pas permettre à des personnes ne connaissant pas l'outil électrique ou les présentes instructions de le faire fonctionner.** *Les outils électriques sont dangereux entre les mains d'utilisateurs novices.*

e) **Observer la maintenance des outils électriques et des accessoires. Vérifier qu'il n'y a pas de mauvais alignement ou de blocage des parties mobiles, des pièces cassées ou toute autre condition pouvant affecter le fonctionnement de l'outil électrique. En cas de dommages, faire réparer l'outil électrique avant de l'utiliser.** *De nombreux accidents sont dus à des outils électriques mal entretenus.*

f) **Garder affûtés et propres les outils permettant de couper.** *Des outils destinés à couper correctement entretenus avec des pièces coupantes tranchantes sont moins susceptibles de bloquer et sont plus faciles à contrôler.*

g) **Utiliser l'outil électrique, les accessoires et les lames etc., conformément à ces instructions, en tenant compte des conditions de travail et du travail à réaliser.**

L'utilisation de l'outil électrique pour des opérations différentes de celles prévues peut donner lieu à des situations dangereuses.

h) **Il faut que les poignées et les surfaces de préhension restent sèches, propres et dépourvues d'huiles et de graisses.** *Des poignées et des surfaces de préhension glissantes rendent impossibles la manipulation et le contrôle en toute sécurité de l'outil dans les situations inattendues.*

5) Maintenance et entretien

a) **Faire entretenir l'outil électrique par un réparateur qualifié utilisant uniquement des pièces de rechange identiques.** *Cela assure le maintien de la sécurité de l'outil électrique.*

Avertissements de sécurité pour les ponceuses à bande

Tenir l'outil électrique par les surfaces de préhension isolées, car la surface de ponçage peut être en contact avec son propre cordon. *Couper un fil "sous tension" peut mettre sous tension des parties métalliques exposées de l'outil électrique et pourrait donner un choc électrique à l'opérateur.*

AVERTISSEMENT Le contact avec des poussières nocives et toxiques ou les inhaler pendant le ponçage de surfaces peintes, du bois et des métaux peut nuire à la santé de l'opérateur et des personnes à proximité.

Prendre des précautions spéciales contre ces poussières, y-compris les suivantes : Toutes les personnes entrant dans la zone de travail doivent porter un masque agréé spécialement conçu pour la protection contre les poussières nocives et toxiques, en plus des installations d'extraction de poussière ; il faut aussi que la zone travail soit bien ventilée.







Les enfants et les femmes enceintes ne doivent pas entrer dans la zone de travail. Ne pas manger, boire ou fumer dans la zone de travail.

- Des constructions datant d'avant 1960 peuvent présenter des peintures contenant du plomb sur les surfaces en bois ou en métal. Si vous suspectez qu'une pièce contient du plomb, demander l'avis d'un professionnel.
- Certains produits en bois ou en composé de bois, en particulier les MDF (panneau en fibre de densité moyenne) peuvent produire de la poussière dangereuse à votre santé. Nous recommandons l'usage d'un masque facial agréé avec des filtres remplaçables en utilisant la machine en plus des installations d'extraction de poussière.
- Prendre correctement la machine à deux mains et se tenir de manière stable, s'assurer que les câbles principaux n'entrent pas en contact avec la machine ou se prennent dans d'autres éléments, ce qui empêcherait de compléter une passe de ponçage.
- Cet outil est prévu pour retirer du matériau de surface avec un abrasif.
- S'assurer que vous avez enlevé tous les corps étrangers comme les clous et vis de la pièce avant de commencer le ponçage.
- Ne pas l'utiliser pour le ponçage mouillé, mais uniquement pour le ponçage à sec.
- Dans la mesure du possible, fixer la pièces à usiner pour l'empêcher de bouger sous la ponceuse.

- Ne pas forcer sur la ponceuse, laisser l'outil faire le travail à une vitesse raisonnable. Une surintensité se produira si une pression trop élevée est appliquée, et le moteur ralentira, ce qui entraînera un ponçage inefficace et de possibles dégâts sur le moteur.
- Ne pas utiliser le conteneur de collecte de poussière en ponçant du métal. Les particules chaudes du métal pourraient entraîner la mise à feu de la poussière de bois résiduelle ou du filtre interne en papier.
- Arrêter d'utiliser des bandes de ponçage usées, abimées ou obturées.
- Ne pas toucher la bande de ponçage en mouvement.
- Si le remplacement du câble d'alimentation est nécessaire, il faut que cela soit réalisé par le fabricant ou son agent pour éviter un danger;

2. EXPLICATION DES SYMBOLES

Dans le manuel ou sur la machine, les symboles suivants sont utilisés :

	Lire attentivement les instructions
	En conformité avec les normes de sécurité essentielles en vigueur des Directives Européennes
	Machine de catégorie II – Double isolation – Une prise de terre n'est pas nécessaire
	Les appareils électriques ou électroniques défectueux ou à écarter doivent être remis dans des points de collecte appropriés pour le recyclage.
	Porter une protection oculaire
	Porter une protection respiratoire

3. LISTE DES PIECES

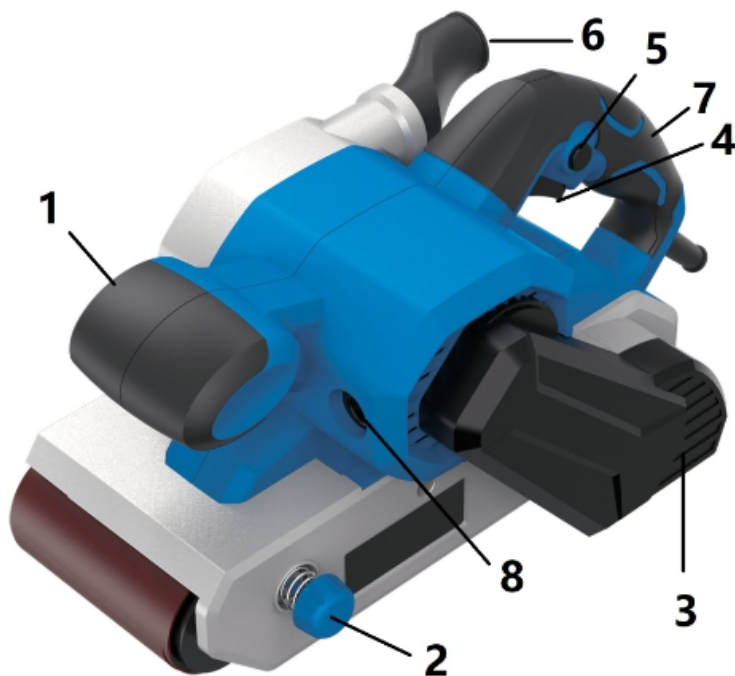

1. Poignée avant
2. Bouton de centrage de la bande
3. Carter de courroie d'entraînement
4. Détente Marche-Arrêt
5. Bouton de verrouillage
6. Prise d'extraction de poussière
7. Poignée arrière
8. Capuchon de charbon

4. Caractéristiques techniques :

Appellation du type	Ponceuse à bande
Tension nominale	220V-240V ~ 50Hz
Puissance nominale	1 200W
Vitesse, n0	0-480 /min
Dimensions de la bande de ponçage	100 x 610 mm
Niveau de pression acoustique LpA (KpA = 3dB)	92.7 dB
Niveau de puissance acoustique LwA (KwA = 3dB)	103.7dB
Niveau de vibration ah (K = 1,5 m/s ²)	5.374 m/s ²
Classe de protection	II

Informations :

- La valeur totale de vibration déclarée a été mesurée en conformité avec une méthode de test standard et peut être utilisée pour comparer un outil avec un autre.
- La valeur totale de vibration déclarée peut aussi être utilisée comme une déclaration préliminaire d'exposition.

Avertissement :

- L'émission de vibration pendant l'usage réel de l'outil électrique peut être différente de la valeur totale déclarée selon la façon dont l'outil est utilisé ; et
- Il est nécessaire d'identifier des mesures de sécurité pour protéger l'opérateur, elles sont basées sur une estimation de l'exposition dans des conditions réelles d'utilisation (en tenant compte de tous les éléments du cycle opérationnel comme la durée pendant laquelle l'outil est en marche et la durée de marche au ralenti en plus de la durée de fonctionnement).
Porter une protection oculaire.

5. MONTAGE ET FONCTIONNEMENT

Montage du sac de collecte de poussière

Cette machine est munie d'une prise d'extraction de poussière et d'un sac de collecte. Nous recommandons que ce dispositif soit utilisé à tout moment, de même qu'un masque facial approuvé. Installer le sac de collecte sur la prise de poussière.

Porter une protection respiratoire en ponçant des surfaces recouvertes de peinture au plomb, du bois, des métaux, etc., qui peuvent produire des poussières nocives et toxiques provenant du ponçage.

Bien ventiler votre espace de travail quand vous poncez.

MISE EN GARDE ! Une mauvaise utilisation ou ne pas suivre les règles de sécurité peut entraîner de graves blessures corporelles.

Sélection du calibre approprié de bande de ponçage

Différents calibres de bande de ponçage sont disponibles dans le magasin où vous avez acheté l'outil. Les calibres disponibles sont :
Grossier, Moyen et Fin.

Utiliser du gros grain pour le ponçage préliminaire, du grain moyen pour lisser le travail et du grain fin pour la finition.

Il est mieux de faire un essai sur une chute de matériau pour déterminer le meilleur calibre de bande de ponçage pour un travail particulier.

TABEAU DE GRAIN		
Grain	Type	Exemple d'utilisation
60 ou moins	Très grossier	Retrait de matière, de peinture épaisse, façonnage du bois
80 à 100	Grossier	Retrait de peinture, préparation de surface brute (ex. : bois brut)
120 à 150	Moyen	Préparation de bois raboté
180 à 220	Fin	Ponçage entre différentes couches de revêtement
240 et plus	Très fin	Finition

Démarrer et arrêter

Connecter la fiche à l'alimentation électrique. Pour démarrer la machine, appuyer sur la détente MARCHE-ARRET ; pour l'arrêter, relâcher la détente.

AVERTISSEMENT ! La ponceuse est conçue uniquement pour le ponçage à sec et en aucune circonstance elle ne doit être utilisée pour poncer avec de l'eau.

Bouton de verrouillage

Cette machine est munie d'un bouton de verrouillage. Quand la détente Marche-Arrêt est pressée, appuyer sur le bouton de verrouillage pour une opération continue sans appuyer sur la détente.

Centrage de la bande de ponçage

Vérifier que la bande de ponçage est centrée avant de l'utiliser. Le centrage de la bande est nécessaire pour qu'elle ne sorte pas des rouleaux. Faire tourner la machine avec la bande face à l'opérateur. Démarrer la ponceuse et observer comment la bande tourne. Si la bande de ponçage se déplace par rapport aux rouleaux dans une direction, il faut la centrer avant l'usage.

Tourner le bouton de centrage dans le sens horaire ou antihoraire pour ajuster le déplacement de la bande jusqu'à ce qu'elle tourne au centre des rouleaux. Laisser tourner la ponceuse quelques instants. Si la bande ne tourne toujours pas au centre, affiner le réglage pour positionner la bande.

Ajustez la vitesse de travail en tournant la molette se trouvant sur la poignée avant. Nous vous recommandons d'utiliser une vitesse lente au commencement et d'accélérer ensuite. Le marquage MIN est la vitesse la plus lente et le marquage MAX est la vitesse la plus rapide.

Ponçage

La ponceuse peut être utilisée dans la plupart des opérations de ponçage sur des matériaux tels que le bois, le plastique, le métal et les surfaces peintes.

AVERTISSEMENT : Ne pas utiliser la machine sur de l'enduit.



Porter des lunettes de sécurité et un masque à poussière.

Dans la mesure du possible, fixer les petites pièces pour éviter qu'elles ne bougent sous la ponceuse. Mettre la ponceuse en contact avec la pièce à usiner sans pression, puis la démarrer.

Bouger la ponceuse doucement sur la surface à travailler, pour de meilleurs résultats, la déplacer dans le sens longitudinal mais pas circulaire. Utiliser la ponceuse avec un mouvement circulaire peut faire glisser la bande du cheminement. Poncer dans le sens de la fibre en faisant chevaucher les passes. Pour retirer la peinture ou lisser du bois très irrégulier, poncer en travers de la fibre à un angle de 45° dans les deux directions, puis finir en ponçant dans le sens de la fibre. Utiliser le rouleau avant uniquement pour poncer les angles ou les irrégularités.

Soulever la ponceuse avant de l'arrêter. Rappelez-vous de tenir les mains à l'écart de la bande en mouvement, car elle continue de tourner pendant un court instant après que la machine soit arrêtée.

S'il y a toujours des éraflures sur votre pièce après le ponçage, essayer une des solutions suivantes :

- Reprendre un calibre plus gros et poncer les marques avant de recommencer avec le choix d'origine, ou
- Essayer une nouvelle bande de ponçage du même calibre pour éliminer les marques non désirées avant d'utiliser un calibre plus fin pour terminer le travail.

6. SERVICE et MAINTENANCE



Toujours débrancher l'appareil avant d'effectuer un réglage ou des opérations de maintenance. Si le fil d'alimentation est endommagé, il doit être remplacé par le fabricant ou son agent de service pour éviter un danger. Débrancher immédiatement de la prise de courant si le fil d'alimentation est

endommagé. Prendre soin de ne pas exposer cet outil à la pluie.

Si les charbons doivent être remplacés, faites-le faire par un réparateur qualifié (toujours remplacer les deux charbons en même temps).

Nettoyage

Eviter d'utiliser des solvants pour nettoyer les pièces en plastique. La plupart des pièces en plastique sont susceptibles d'être endommagées par des solvants commerciaux et abimées par leur utilisation. Utiliser un chiffon propre pour retirer la saleté, la poussière de carbone, etc.

Lubrification

Tous les roulements de cet outil sont lubrifiés à vie avec suffisamment de lubrifiant de haute qualité en opérations normales, aucune lubrification n'est donc nécessaire.

ATTENTION ! L'eau ne doit jamais entrer en contact avec la ponceuse.

Au cours de l'utilisation, les charbons s'usent et cela sera indiqué par une perte possible de puissance et un excès d'étincelles vues par les fentes de ventilation. Quand les charbons sont usés jusqu'à 4 à 5 mm, il faut les remplacer.

Attention ! S'assurer que la ponceuse est isolée de l'alimentation principale avant de fixer des accessoires, pour la maintenance et le réglage, en cas de doute, consulter un électricien qualifié.

Placer la ponceuse sur un établi et retirer le capuchon des charbons avec un tournevis.

Retirer les charbons de leur logement et en mettre des neufs. Glisser le nouveau charbon dans son logement. Répéter cette procédure pour l'autre charbon. Puis remettre les capuchons de charbon.

Remarque : les charbons doivent être remplacés par paire.

Vue éclatée

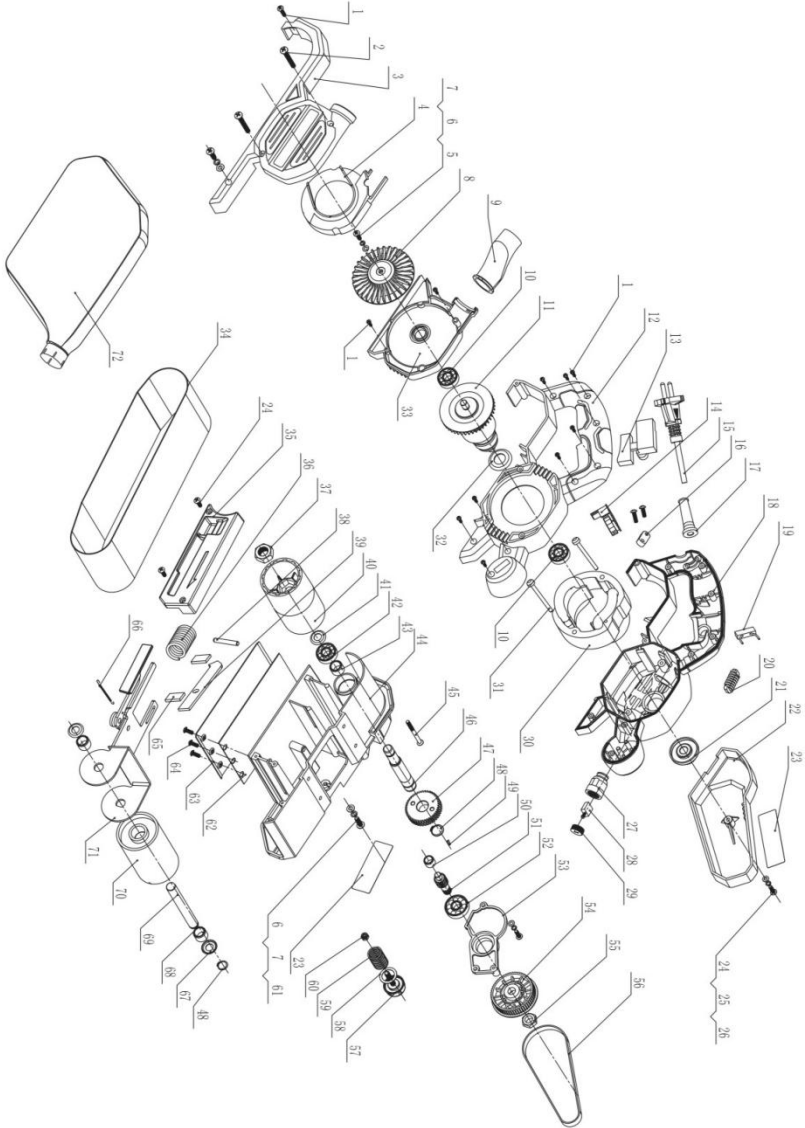

7. MISE AU REBUT

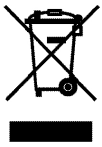

ATTENTION ! Ce produit a été marqué d'un symbole relatif aux déchets électriques et électroniques. Cela signifie que ce produit ne doit pas être mis au rebut avec les déchets ménagers, et qu'il doit être retourné dans un système de collecte conforme à la Directive Européenne WEEE. Contacter les autorités locales ou demander les recommandations sur le recyclage. Il sera ensuite recyclé ou démonté pour réduire l'impact sur l'environnement. Les équipements électriques ou électroniques peuvent être dangereux pour l'environnement et pour la santé humaine puisqu'ils contiennent des substances dangereuses.

8. DECLARATION DE CONFORMITE CE



Déclaration de conformité
BUILDER SAS

32, rue Aristide Bergès - ZI 31270 Cugnaux – France

Déclare que la machine
PONCEUSE A BANDE
FPB1200

Numéro de série: 20210500125-20210500624

Est en conformité avec les Directives suivantes:
Directive Machine 2006/42/CE
Directive CEM 2014/30/UE
Directive RoHS 2011/65/UE+(UE) 2015/863

Noise directive 2000/14/EC +Annexe VI & 2005/88/EC

Ce produit est également en conformité avec les standards suivants

EN 62841-1:2015
EN 62841-2-4:2014
EN55014-1:2017
EN55014-2:2015
EN61000-3-2:2014
EN61000-3-3:2013

Responsable du dossier technique: Mr Olivier Patriarca

Cugnaux, 12/03/2021

A handwritten signature in black ink, appearing to read "Philippe MARIE". The signature is stylized with a large loop at the beginning and several vertical strokes.

Philippe MARIE / PDG

9. GARANTIE



GARANTIE

Le fabricant garantit le produit contre les défauts de matériel et de main-d'œuvre pour une période de 2 ans à compter de la date d'achat originelle. La garantie s'applique si le produit est à usage domestique. La garantie ne s'étend pas pour des pannes dues à l'usure et aux dommages normaux.

Le fabricant accepte de remplacer les pièces classées comme défectueuses par le distributeur désigné. Le fabricant n'accepte pas la responsabilité du remplacement de la machine, toute ou partie, et / ou des dommages s'ensuivant.

La garantie ne couvre pas les pannes dues :

- à la maintenance insuffisante.
- au montage, réglage ou opérations anormales du produit.
- aux pièces sujettes à l'usure normale.

La garantie ne s'étend pas :

- aux coûts d'expédition et d'emballage.
- à l'utilisation de l'outil dans un but autre que celui pour lequel il a été conçu.
- à l'usage et maintenance de la machine de manière non décrite dans le manuel d'utilisateur.

De par notre politique d'amélioration continue du produit, nous nous réservons le droit d'altérer ou de modifier les caractéristiques sans préavis. En conséquence, le produit peut être différent des informations contenues ci-dessus, mais une modification sera entreprise sans préavis si elle est reconnue comme une amélioration de la caractéristique précédente.

LIRE ATTENTIVEMENT LE MANUEL AVANT D'UTILISER LA MACHINE.

En commandant des pièces détachées, veuillez indiquer le numéro ou le code de la pièce, vous pouvez trouver cela dans la liste de pièces détachées dans ce manuel. Gardez le reçu d'achat ; sans lui, la garantie est invalide. Afin de vous aider avec votre produit, nous vous invitons à nous contacter par téléphone ou via notre site internet :

- **+33 (0)9.70.75.30.30**
- **<https://services.swap-europe.com/contact>**

Vous devez créer un « ticket » via leur plateforme.

- Inscrivez-vous ou créez votre compte.
- Indiquez la référence de l'outil.
- Choisissez l'objet de votre demande.
- Expliquez votre problème.
- Joignez ces fichiers : la facture ou le reçu de caisse, la photo de la plaque d'identification (numéro de série), la photo de la pièce dont vous avez besoin (par exemple : broches de la fiche de transformateur qui sont cassées).



10. PANNE PRODUIT

QUE FAIRE SI MA MACHINE TOMBE EN PANNE?

Si vous avez acheté votre produit en magasin :

- a) Videz le réservoir d'essence.
- b) Veillez à ce que votre machine soit complète (accessoires fournis) et propre ! Si ce n'est pas le cas le réparateur refusera la machine.

Se présenter au magasin avec la machine complète avec le ticket de caisse ou facture.

Si vous avez acheté votre produit sur un site internet :

- a) Videz le réservoir d'essence
- b) Veillez à ce que votre machine soit complète (accessoires fournis) et propre ! Si ce n'est pas le cas le réparateur refusera la machine.
- c) Créez un dossier SAV SWAP-Europe (ticket) sur le site : <https://services.swap-europe.com>
Au moment de faire la demande sur SWAP-Europe, vous devez joindre la facture et la photo de la plaque signalétique.

d) Contactez la station de réparation pour s'assurer de ses disponibilités, avant de déposer la machine.

Se présenter en station de réparation avec la machine complète emballée, accompagnée de la facture d'achat et de la fiche de prise en charge station téléchargeable une fois la demande SAV effectuée sur le site SWAP-Europe

Pour les machines présentant une panne de moteurs constructeurs BRIGGS & STRATTON, HONDA et RATO veuillez vous référer à la notice.

Les réparations seront faites par les motoristes agréés de ces constructeurs, voir leur site :

- <http://www.briggsandstratton.com/eu/fr>
- <http://www.honda-engines-eu.com/fr/service-network-page;jsessionid=5EE8456CF39CD572AA2AEEDFD290CDAE>
- <https://www.rato-europe.com/it/service-network>

Veillez conserver votre emballage d'origine pour permettre les retours SAV ou emballer votre machine avec un carton similaire aux mêmes dimensions.

Pour toute question concernant notre SAV vous pouvez faire une demande sur notre site <https://services.swap-europe.com>

Notre hotline reste à votre écoute au +33 (9) 70 75 30 30.



11. EXCLUSIONS DE GARANTIE

LA GARANTIE NE COUVRE PAS :

- La mise en route et les réglages du produit.
- Les dommages consécutifs à une usure normale du produit.
- Les dommages consécutifs à une utilisation non conforme du produit.
- Les dommages résultants d'un montage ou d'une mise en route non conforme au manuel d'utilisation.
- Les pannes liées à la carburation au-delà de 90 jours et à l'encrassement des carburateurs.
- Les actes d'entretiens périodiques et standards.
- Les actes de modification et de démontage qui annulent directement la garantie.
- Les produits dont le marquage original d'authentification (marque, numéro de série) ont été dégradés, altérés ou retirés.
- Le remplacement des consommables.
- L'utilisation des pièces qui ne sont pas d'origine.
- La casse des pièces consécutive à des chocs ou projections.
- Les pannes des accessoires.
- Les défauts et leurs conséquences liés à toute cause extérieure.
- La perte d'éléments et la perte due à un vissage insuffisant.
- Les éléments de coupe et tout dommage lié au desserrage des pièces.
- Une surcharge ou surchauffe.
- Une mauvaise qualité de l'alimentation : tension défectueuse, erreur de voltage, etc.
- Les dommages consécutifs à la privation de jouissance du produit pendant le temps nécessaire aux réparations et plus généralement les frais d'immobilisation du produit.
- Les frais de contre-expertise établis par un tiers suite à un devis par une station de réparation SWAP-Europe
- L'utilisation d'un produit qui présenterait un défaut ou une casse constaté(e) et qui n'aurait pas fait l'objet d'un signalement immédiat et/ou d'une réparation auprès des services de SWAP-Europe.
- Les détériorations liées aux transports et au stockage*.
- Les lanceurs au-delà de 90 jours.
- Huile, essence, graisse.
- Les dommages liés à l'utilisation de carburants ou lubrifiants non conformes.

* Conformément à la législation du transport les détériorations liées aux transports doivent être déclarées aux transporteurs dans les 48 heures maximum après constat par lettre recommandée avec accusé de réception.

Ce document est un complément de votre notice, liste non exhaustive.

Attention : toute commande doit être vérifiée en présence du livreur. En cas de refus de celui-ci vous devez simplement refuser la livraison et notifier votre refus.

Rappel : les réserves n'excluent pas la notification par courrier recommandé A/R dans les 72h.

Information :

Les appareils thermiques doivent être hivernés à chaque saison (service disponible sur le site SWAP-Europe)
Les batteries doivent être chargées avant d'être stockées.